

# EL PREGONERO



Nº 4

VERANO · 1988

EL OSO "AVILA"

Un número más, un esfuerzo más, una alegría mayor. Cada número es como un pequeño parto con toda su carga de alegría y satisfacción, aunque también tenga su carga de esfuerzo y sufrimiento.

Seguimos queriendo que **EL PREGONERO** sea de TODOS y os seguimos instando a que enviéis vuestras colaboraciones, pues cada una de ellas es una muestra más de que nuestro pueblo sigue vivo y de que en cada uno de nosotros existe un lugar para él.

En nombre de todos los que leemos **EL PREGONERO** nuestro agradecimiento a todos los que colaboráis, porque sois los que hacéis posible que ahora esté en vuestras manos.

Recibiréis este número en medio de la fiesta de Septiembre. Nuestros mejores deseos para estos días.

**VIVA LA FIESTA  
VIVA LA VIDA**

El próximo número querríamos sacarlo para Navidad. Los artículos los recibirá Julián hasta el 1 de diciembre.

Recordad: JULIAN GARCÍA LÓPEZ  
C/San Martín de Porres, 4  
Clínica Puerta de Hierro  
28035 MADRID

## EL OSO a los ojos de los niños

A pesar de lo que digan los mayores, a los niños también nos gusta participar en los acontecimientos que ocurren a nuestro alrededor y un acontecimiento para un pueblo pequeño como El Oso, es contar con su propia revista. Por eso, en el verano, cuando estamos de vacaciones mandamos a "El Pregonero" un artículo. En él va nuestro cariño y nuestro deseo de participar en la vida del pueblo, aunque, como ya sabéis, algunos no vivimos en El Oso pero sí viven nuestros abuelos y el pueblo forma parte de nuestras cortas vidas.



### EL PUEBLO DE MAMA

En conjunto a mí este pueblo me parece maravilloso. Para mí una cosa que falta es una piscina, porque cuando hace calor, se agradece darse un baño. Otra cosa que no me gusta es que las calles están llenas de piedras y me parece que la obra para ponerse de cemento se podía haber hecho ya.

Lo demás me parece muy bonito, lo que más me gusta es la iglesia por dentro y el gran oso de piedra que hay a la entrada.

Las casas de El Oso no tienen ninguna más de dos plantas y están en grupo, es decir que las casas no están separadas ni por bosques ni por tierra de cultivo, sino que están juntas.

En el pueblo hay un cementerio muy grande donde están enterrados muchos de nuestros antepasados.

Hay tres pilones donde lavaban antes la ropa las mujeres, uno no tiene agua, los otros dos sí y en ellos beben agua las ovejas.

## ME GUSTA EL PUEBLO DE MI MADRE

Este pueblo de El Oso, me parece muy bonito y grande, además se respira un aire muy bueno. El Oso me gusta porque tiene columpios aunque me gustaría que tuviera una piscina para poder bañarnos.

La iglesia es grande y bonita y al lado de ella hay una estatua de un oso, por este oso el pueblo se llama así.

Tenemos una plaza, llamada plaza de la Constitución, muy grande, con una fuente de la que me gusta mucho beber.

En estos últimos años han plantado árboles en todo el pueblo y se gustan mucho. Ahora el alcalde está arreglando el pueblo poniendo las calles de cemento para poder andar bien las bicicletas, para que puedan circular mejor los coches y para que quede el pueblo más bonito.

Las fachadas de las casas de este pueblo están pintadas de blanco aunque últimamente también las pintan de alegres colores o utilizan el ladrillo visto para la fachada.

NOELIA Pedroche Aldea.. 10 años

## MI PUEBLO

El Oso es un pueblo bonito, tiene columpios, una plaza amplia con una fuente de agua potable, Una iglesia grande y una ermita menos amplia que está dedicada a la Virgen de los Remedios, un hogar de los jubilados donde van los ancianos a echar la partida y pasan la tarde.

En los últimos años han plantado árboles que decoran el pueblo.

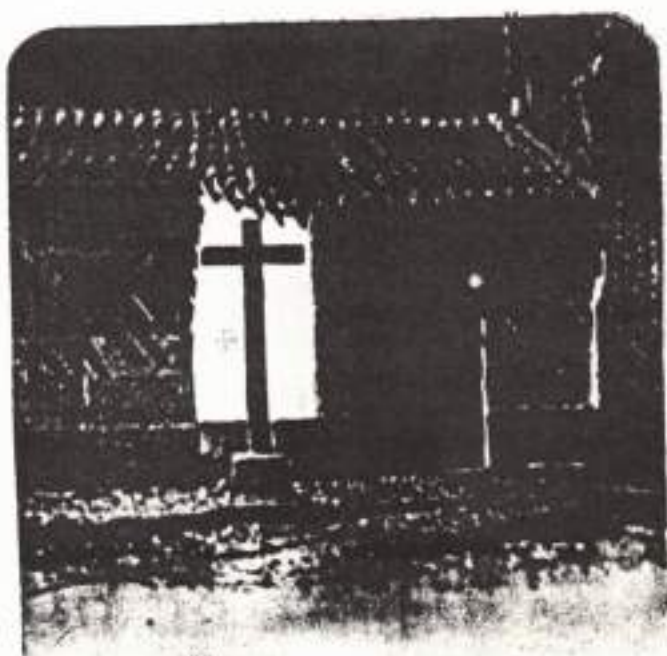

Hay tres bares y a mí me parece bien, porque la gente puede pasar allí un rato charlando con un amigo o tomando un refresco. Tenemos una panadería, dos tiendas, dos molinos y una escuela mixta.



Me gustaría que mi pueblo tuviera una piscina, un cine y que asfaltaran todo el pueblo para poder andar mejor y para que circularan los coches sin levantar tanto polvo.

AMALIA Gómez Galán. 10 años

### EL OSO, UN PUEBLO CASTELLANO

En El Oso, mi pueblo, me lo paso muy bien jugando con mis amigas, pero no hay piscina.

También me gustaría que hubiese más tiendas, me gustaría que tuviésemos cine.

Me gustan: el tobogán, columpio, balancín que los niños tenemos a la puerta de la escuela.

Me gusta mucho mi pueblo porque en las ciudades hay muchos coches y no se puede jugar en la calle, pero en el pueblo paseo con la bicicleta por sus calles.

MA VICTORIA Madejón Burguillo.. 10 años

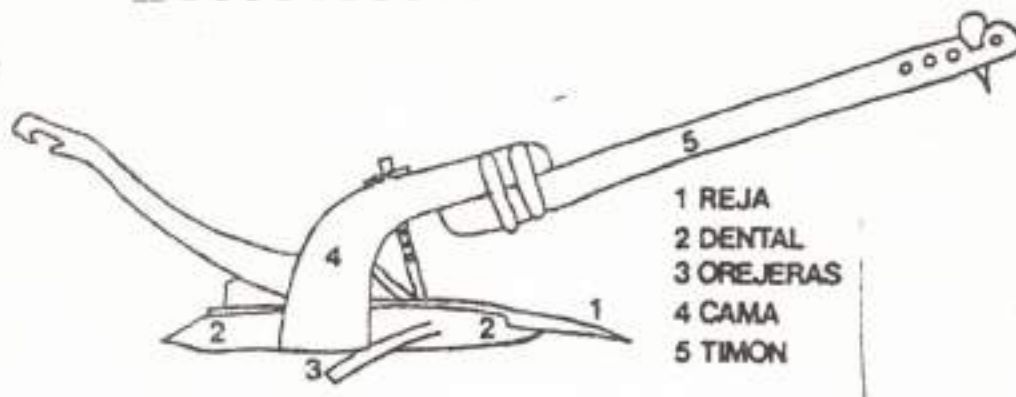

Son mis primeras palabras con un pequeño y cariñoso saludo  
viva nuestro Señor Jesucristo, viva España y siempre España.  
El arado les diré y de piezas lo iré explicando y de la pasión  
de Cristo misterios iré contando.

El dental es el cimiento donde se forma el arado, pues tenemos  
tan buen Dios amparo de los cristianos.

La cama será la cruz, la que Cristo echó por cama, el que  
siguiera a la Cruz nunca la faltará nada.

La telera y la clavija ambas juntas hacen cruz, consideremos  
cristianos que en ella murió Jesús.

La reja será la lengua la que todo lo decía, bálgame el divino  
Dios y la sagrada María.

Las orejeras son dos, Dios las abrió por sus manos, significará  
el camino de la gloria que esperamos.

El barrenó que atraviesa por el dental y la cama, es el clavo  
que traspasa aquellas divinas palmas.

Los pescuños que aprietan todas estas livaciones  
contemplemos a María, afligidos corazones.

La mancera es el rosal donde salen los olores, María  
coge colores de su vientre virginal.

Las velortas son de hierro donde está todo el gobierno,  
significa la corona de Jesús el Nazareno.

El timón pide derecho así lo pide el arado, significará  
el camino de Jesús Sacramentado.

El barrenó que atravieca por la punta del timón, es el clavo que traspasa los pies de nuestro Señor.

El yugo es la columna donde a mi Dios amarraron, las coyundas, los cordeles con que a sus brazos ataron.

El barsón es la caeta, que le traspasa el costado, las correas el pañuelo con que sus ojos vendaron.

El gañán el Cirineo al que Cristo le ayudaba a llevar la Santa Cruz de madera tan pesada.



El surco que gañán lleva, el gañán cuando va arando, significará el camino de Jesús Sacramentado.

Las toperas que se encuentra el gañán cuando va arando, significa las caídas que dió Cristo en el calvario.

La vara que el gañán lleva apuñada entre sus manos, significará la vara con que a Cristo le azotaron.

El agua que el gañán lleva metido en el botijón, significa la amarguta que bebió nuestro Señor.

Los buyes son los judios que a Cristo le llevaron desde la casa de Anas hasta el monte del Calvario.

Los collares son las fajas con que le tienen fajado, los cencerros los clamores cuando le están enterrando.

La azuela que el gañán lleva para componer su arado, significará el martillo con que rematan los clavos.

Padres, los que tengais hijos, ya habeis oido al arado cuidar de su educación y procurar enseñarlos, ya se terminó el arado de la pasión de Jesús, adoremos a María que nos dé su gracia y la luz.

CELEDONIO GONZALEZ

Recogido por Olimpio Salcedo



## A EL

Todos sabemos quien es él, muchos hemos tenido la suerte al llegar al pueblo, y aún antes de haber entrado en él, de haber sido obsequiado con su saludo tan peculiar en la carretera, como si se tratara de un semáforo que nos indica que estamos en EL OSO y que hay que meterse por el cruce.

Probablemente, después de ese monumento de piedra que se levanta en un pedestal al frente del pueblo y por cuya entrepierna habremos pasado tantas y tantas veces, no habrá vecino más peculiar.

Si bajo sus pisadas no creciera la hierba, estoy seguro de que en ningún rincón de nuestras calles podríamos contemplar el más leve hierbajo. Te lo puedes encontrar por la mañana pronto, a las cuatro de la tarde o a las diez, en verano y en invierno, siempre está, y siempre con su amable sonrisa y su rostro interrogante.

Él es peculiar, con un músculo atrofiado con el que los demás podemos articular palabras tan dulces como para enamorar a una jovencita o palabras tan agrias como para enemistarte de por vida con el vecino, él, sin embargo, nos ha sabido inculcar ese cariño y afecto que, estoy seguro, todos sentimos por él.

Es increíble como te puedes comunicar con una persona de sus características, todos sabemos cuando nos pide un cigarro o un puro, también sabemos cuando ha llegado algún tenderete a la plaza....

Seguramente, cualquier persona que venga por primera vez a este lugar y quiera informarse sobre algo o alguien, se encontrará con él y se llevará una grata sorpresa al comprobar que esa persona tan amable le acompañará justo hasta donde sea preciso. Y es que él, es así, capaz de todo y de nada, aunque todos de pequeños nos hayamos cansado de hartarle diciendo frases por todos conocidas como: ¡ No fumas !, ¡ el médico te

lo va a prohibir !, ¡ Te gusta el agua !, etc... El como mucho, se molestaba en agacharse al suelo para coger una piedra que jamás tiraría y que, sin embargo, hacía cundir el pánico en los jóvenes que gamberreábamos con él por aquel entonces.

Amante de los niños y de los animales como nadie, aunque de pequeños nos escondieramos cuando le veíamos aparecer, e incluso los perros ladren a su paso.

Él, con su comportamiento, nos ha demostrado que estábamos equivocados, que nuestro ingenuo temor era totalmente inútil.

Todos sabemos quien es él. El es: TOMAS.

ENRIQUE Sáez

CAMPOS, RIOS, SURCOS

Otra vez en el tren, fluyen los campos,  
viene tierra y se va,  
y vuelven los recuerdos de otros viajes,  
¿ otros ? el mismo siempre, el mismo, el viaje eterno  
¡ Ay, mi Castilla, que te quedas siempre  
como tus ríos,  
que yéndose a la mar siempre se quedan!  
¡ Ay, mi Castilla, junto al tren que pasa  
los surcos de rastrojos que desfilan,  
los surcos de recuerdos,  
tierra de fin de estío, como el pan morena,  
los surcos de los años,  
y mis recuerdos hechos ya harina de flor de trigo,  
harina para el pan de eternidad.  
Otra vez en el tren, fluyen los campos,  
viene tierra y se va.

MIGUEL DE UNAMUNO

1930

## ALCALDES DEL SIGLO EN EL PUEBLO DE " El Oso "

---

( 1.900 - 1.988 )

El objetivo de mi artículo es encuadrar la evolución del pueblo en la historia de España durante este siglo, resaltando los hechos, cambios .... que soportaron, propiciaron y dirigieron nuestros alcaldes.

Para realizar el artículo he contado con la valiosísima colaboración de los abuelos: Nicomedes García y Eutimio Berlana. No se me dejó mirar los archivos del Ayuntamiento del pueblo, pues la secretaria estaba de vacaciones y D. Félix García Sánchez, alcalde del pueblo, no podía comprometerse.

Así que pido disculpas a las personas que lean el artículo y observen alguna fecha incorrecta, espero que en artículos sucesivos pueda ofrecer datos y hechos más fiables.

El siglo lo he dividido en cinco partes, que considero diferentes en la historia de España por los hechos acaecidos y por lo tanto en los mandatos de nuestros alcaldes.

### A) Periodo 1.902 - 1.931

España era una monarquía, reinaba el Rey Alfonso XIII. En este periodo ocurrió un hecho nacional que repercutiría en el pueblo " La guerra de Marruecos", muchos de nuestros abuelos estuvieron en el frente luchando duramente, algunos de ellos nos pueden contar todavía, las adversidades que en ella pasaron, por ej.. mi abuelo Nicomedes.



ALCALDES DE ESTE PERIODO (1.902-1.931)

- D. Faustino Mayo (1.898-1.902)

Empedró por primera vez la calle Larga, actualmente no quedan restos de ese empedrado.

- D. Antonio Gutierrez (1.902-1.904)

No hay ningún hecho destacable que se recuerde.

- D. Juan Berlana, apodado "el Tuerto" (1.904-1.907)

No se recuerdan hechos claves en el pueblo.

- D. Luis Berlana (1.907-1.910)

En su mandato se reclutó la primera quinta de mozos que iría al frente de Marruecos, ej..Sr. Gregorio, Sr. Fernandillo...

- D. Pedro García (1.910-1.913)

No se recuerdan hechos claves en el pueblo.

- D. Marcelo Gómez (1.913 - 1.916)

No se recuerdan hechos claves en el pueblo.

- D. Mariano Berlana (1.916-1.919)

A partir de este mandato el pueblo tendría "Guarda Jurado", el primero fue D. Dionisio González.

- D. Felipe Gutierrez (1.919-1.925)

En su mandato se marchó el último reemplazo a la guerra de Marruecos.

- D. Fernando Sáez (1.925-1.934)

Se terminó la guerra de Marruecos y el pueblo celebró una gran fiesta a la Virgen de los Remedios, haciendo que pasara de un día de fiesta a dos días.

Se repararon la escuela y la trascasa.

## B) Periodo 1.931 - 1.936

España se encuentra en la Segunda República, lo cual originó grandes tensiones religiosas, educativas y económicas, que influyeron en nuestro pueblo provocando algunos enfrentamientos de familias.

### ALCALDES DE ESTE PERIODO (1.931 - 1.936)

#### - D. Justo García (1.931-1.936)

Su mandato duró toda la República, comenzó arreglando la Plaza del Pueblo ( que en aquel tiempo parecía una laguna) con el apoyo de todo el pueblo, ya que cada familia tenía que poner su pareja de bueyes o mulas cuando le tocaba el turno para transportar piedras.

En este periodo hubo enfrentamientos en el pueblo entre obreros y patronos, pues éstos tenían que darles trabajo obligatoriamente.

Se dice que fue un buen Alcalde.

## C) Periodo 1.936 - 1.939

Toda España se divide en dos bandos (Republicano-Nacional), esto mismo ocurre en nuestro pueblo.

Todo el pueblo está en guerra, muchísimos mozos del pueblo se encuentran luchando por tierras de España, defendiendo "no sabían qué".



### ALCALDES DE ESTE PERIODO ( 1.936 - 1.939 )

#### - D. Eleuterio Berlana (1.936-1.939)

El pueblo pasó este periodo tan bélico, con tranquilidad y sin fuertes

penalidades económicas, solamente al finalizar la guerra hubo represalias políticas con alguna muerte y algunos encarcelamientos.

#### D) Periodo 1.939 - 1.975

Este es el periodo de la dictadura del General Franco, en el que toda España tuvo que salir de la pobreza creada por la guerra.

En Europa, por otra parte estallaba la II Guerra Mundial (1.940-1.945).

España se encuentra aislada y con enormes daños materiales, alteraciones económicas y graves penalidades humanas.

Los pueblos de España, entre los que estaba El Oso, empezaron a despegar económicamente hacia 1.950.

Comenzó el triste hecho de la emigración al exterior, también de nuestro pueblo se fueron a Francia, Alemania...

Hacia 1.962, se inicia la oposición al régimen franquista por las nuevas generaciones de España y también por las nuevas generaciones del pueblo que no habían vivido la Guerra Civil, esta oposición duraría hasta la muerte de Franco en 1.975.



#### ALCALDES DE ESTE PERIODO (1.939-1.975)

- D. Sergio López (1.939-1.942)

---

Durante su mandato no se conocen hechos destacables, excepto que fué un periodo en el cual se restableció la calma.

- D. Eulogio Blázquez (1.942-1.956)

---

Durante su mandato hay que destacar las obras que se hicieron: El Ayuntamiento actual, el cementerio y la carretera de Las Berlanas - El Oso.

- D. Deogracias Berlana (1.957-1.975)

---

Nos encontramos con el Alcalde que más tiempo permaneció con el bastón de mando de todos los habidos en el siglo. Durante su mandato se hicieron - las modernas escuelas de los niños, la casa de la maestra y actual consultorio médico, se realizó la concentración parcelaria.

### E) Periodo 1.975 - 1.988

España se encuentra en la monarquía del rey Juan Carlos I. Se caracteriza por un continuo avanzar hacia la democracia (Constitución 78, desarrollo de las Autonomías, cambio socialista, entrada en la C.E.E.....)

#### ALCALDES DE ESTE PERIODO (1.975-1.988)

D. Parmenio García (1.975 - 1.979)

Nos encontramos ante un alcalde que tuvo que dejar su andato con anterioridad por su grave enfermedad, no obstante consiguió el agua corriente en las casas.

- D. Félix García (1.979-1.988)

Es el que dirige la alcaldía acualmente, entre los hechos más importantes hay que resaltar: la realización de un campo de futbol, arreglo de la

Blaza y la instalación de las canastas de baloncesto.

En cambio, en este periodo se nos quitó el único parque público que poseía el pueblo " LA ARBOLEDA", lo cual quisiera llamar la atención desde esta revista para que se vuelva a reponer y arreglar, ya que es un bien para el pueblo.

Espero que este artículo dé a los jóvenes que lo lean y a los mayores, una visión global de la evaluación gubernativa de El Oso.

JUSTO GOMEZ GARCIA

Colaboración: Nicomedes García - 89 años -  
Eutimio Berlana - 86 años -





Estimados amigos:

De nuevo me dirijo a vosotros a través del " Pregonero " para ofreceros otra ruta turística al alcance de vuestras horas libres de los domingos y días festivos.

Este itinerario, es un paso entre provincias, Avila y Salamanca. Es un pasar de abajo-arriba, de la Moraña a la Sierra de -- Francia. Como siempre este itinerario será paisajístico y pintoresco, cultural y hago hincapié en ello, de caracter social.

07.30 horas EL OSO/AVILA/EL BARCO (103 KM )

Reunión a las 07.00 horas en la plaza del pueblo para salir a las 07.30 horas hacia el Barco. Atravesando Avila, nos dirigimos por Piedrahita hacia el Barco de Avila, donde llegaremos aproximadamente a las 09.30 horas. Primera parada obligada para tomar algo en esta zona veraniega propicia para la caza y la pesca de la trucha. El Barco ronda los 10.000 habitantes que junto con Piedrahita forman una de las comarcas más prósperas de la provincia. Podéis comprar los famosos judiones del Barco y sus inmejorables manzanas.

10.30 horas EL BARCO/PUERTO DE LA HOYA/BEJAR ( 28 KM )

Regreso al autocar para continuar nuestro viaje a través del -- Puerto de la Hoya hasta llegar a Bejar. Población famosa por su incipiente industria textil y por su marco medieval donde se celebran fiestas en Carnavales y en Agosto. Pararemos media hora para pasear por la ciudad.

11.30 horas BEJAR/LA ALBERCA/CANDELARIO/LA ALBERCA ( 112 KM )

Salida a la hora prevista hacia Sequeros, para continuar el -- viaje hasta llegar a La Alberca. Este pueblo lo recorreremos en toda su amplitud ya que toda la ciudad ha sido declarada monumento Nacional. Sus calles y edificios son de piedra dándole un aire especial que junto con sus soportales hacen de este pueblo un paraje sumido en la realidad de los antiguos.

Muy cerca de la Alberca, se encuentra Candelario, enclavado a más de 1.000 metros sobre el nivel del mar, donde se encuentra situado el Santuario de la Virgen del Castañar.

Sobre las 13.30 horas volveremos a la Alberca a degustar la gastronomía salmantina en un restaurante típico a base de chorizo y lomo y sobre todo atacar al típico Tostón. También tienen fama los Farinatos y el Bollo Maimón.

16.30 horas LA ALBERCA/BEJAR/SALAMANCA (121 KM )

Una vez reposados los alimentos y ya de regreso, nos vamos a través de Bejar a Salamanca. Situada a orillas del Tormes, es llamada Roma la Chica, por el número y forma de sus monumentos. Su -- Universidad, una de las más antiguas de Europa, ha sido durante siete siglos el Aula Magna de la cultura española. Destacan en -- Salamanca sus dos Catedrales, el Convento de las Dueñas y su Plaza Mayor. Esta plaza, única en el mundo nos tendrá de paseantes por espacio de una hora aproximadamente.

19.00 horas SALAMANCA/PEÑARANDA/EL OSO ( 90 KM )

Salida de Salamanca de regreso a casa. Como todos sabéis debemos atravesar Peñaranda, de sobra conocida de todos, pero si es de -- nuestro agrado, podemos parar en el centro de la ciudad para ha-

hasta San Pedro del Arroyo donde nos desviaremos hasta llegar a casa.

Este itinerario es en verdad algo cansado y se debería hacer en dos días pero debido a vuestras obligaciones de ganaderos y agricultores lo he querido resumir en una sola jornada.

#### COSTOS APROXIMADOS DEL VIAJE

AUTOCAR : JAIME MUÑOZ

KM. 454 x 85 Ptas..... 38.590 Ptas. ( : 50 personas = 775.- )

ALMUERZO : HOTEL LAS BATUECAS ( LA ALBERCA )

UN BUEN ALMUERZO TIPICO .....1.800 Ptas por persona.

TOTAL POR PERSONA PARA UN GRUPO DE 50 PERSONAS ..... 2.575.-

Angel Huerta

#### HOY ES FIESTA

Hoy es fiesta en el pueblo,  
es la fiesta del verano  
se quedan vacias las eras,  
las paneras se colman de grano.

Hoy es fiesta en el pueblo,  
los hombres pasan el día jugando,  
la procesión sale a la tarde  
las mujeres estrenan sus " Trapos ".

Hoy es fiesta en el pueblo  
la gente se va saludando  
se olvidan viejos rencores  
la bebida los va apagando.

A la noche, el pueblo en la plaza  
mozos y mozas se van arrimando  
pasodobles, jotas y risas  
la noche se esta animando.

Al instante, llega la madrugada  
la velada se esta acabando  
hoy es fiesta en mi pueblo  
comenzará con la diana.

Angel Huerta.

## DESDE UN RINCÓN DE MI COCINA

Por Juan Vicente GÓMEZ DÍAZ

### MOUSSE DE CHOCOLATE A LA NARANJA

INGREDIENTES (para 4 personas)

- 125 gr. de chocolate de leche
- 20 gr. de azúcar glas
- 4 huevos
- 1 cucharadita de esencia de vainilla
- 1 decilitro de nata
- el zumo de una buena naranja
- 20 gr. de mantequilla

### PREPARACIÓN

Una vez fundido el chocolate al baño maría retiresé del fuego y -añada la mantequilla sin dejar de batir hasta conseguir una pomada fría. Incorpora suavemente las yemas batidas y la esencia de vainilla, así como la nata -montada y el zumo de naranja. Bata las claras a punto de nieve y mezcle los -dos conjuntos homogénea y delicadamente. Distribuya en moldes individuales y -téngalos en el frigorífico un mínimo de 3 horas antes de servirlos.

### TRUCOS CULINARIOS

- Si la pasta de los crêpes tiene grumos, pasa simplemente la pasta por el colador rompiendo los grumos con una cuchara de madera.
- Cuando tengáis que añadir chocolate fundido a un pastel, crema o mousse, fun dirlo lentamente al baño maría, guardará todo su aroma.
- Espera a batir las claras en el último momento. Batidas no pueden esperar.
- El agua de cocer las verduras es rico en sales minerales. No la tires, puedes usarla para regar tus plantas.
- Si deseas conservar la yema de un huevo que te ha sobrado, métela en una taza con agua y guardala en la nevera.
- Para pelar facilmente los pimientos rojos hay que ponerlos a asar con unas -gotas de aceite. Una vez asados se sacan y se dejan reposar un rato tapados con un trapo para que suden. De este modo se los quita mejor la piel.
- Vinagre perfumado. Poner seis dientes de ajo en un tarro de cristal, añadirle vinagre de vino suave o de sidra y dejarlo un mínimo de tres meses antes de emplearlo.